

**Кровать нижняя.  
Кровать с фальшпанелью.  
Комплект «Робин Вуд»  
Руководство по сборке и эксплуатации изделия.**

Сборку изделия должен производить квалифицированный сборщик.

**1. Назначение изделия.**

- 1.1 Кровать служит для организации спального места.
- 1.2. Равномерно распределенная нагрузка на кровать не должна превышать 80 кг.

**2. Внешний вид и габариты изделия.**

**Кровать.**

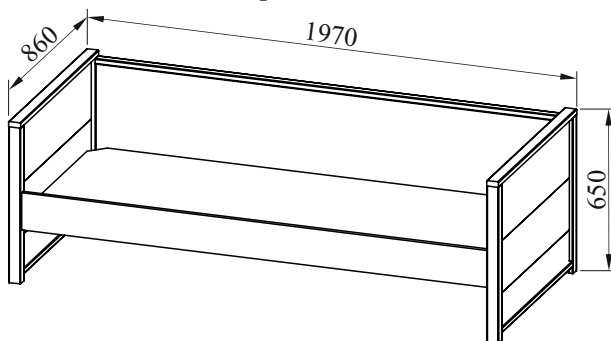

**Кровать с фальшпанелью.**

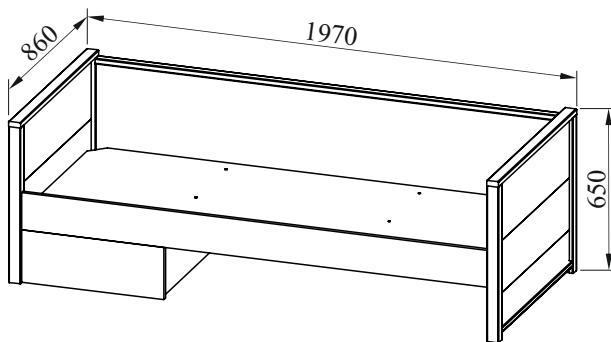

Изготовитель оставляет за собой право вносить изменения в конструкцию изделия, не ухудшая его конструктивные и эксплуатационные характеристики.

### 3. Комплектация изделия.

**Кровать.**

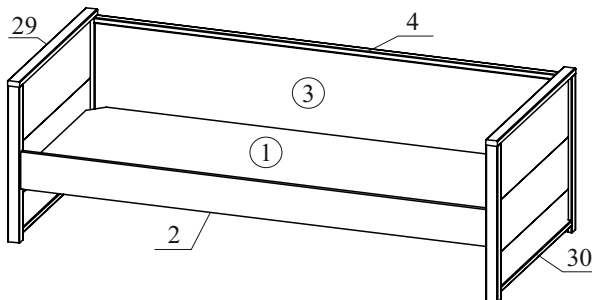



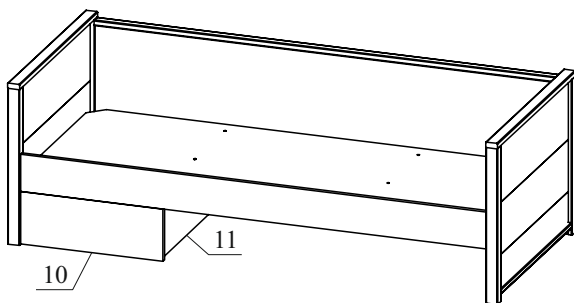

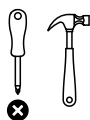

**Кровать с фальшпанелью.**



№ дет.	Наименование детали	Длина	Ширина	Толщина	Кол-во
		мм.			
1	Дно	1900	804	16	1
2	Царга	1872	150	16	1
3	Стенка задняя	1872	415	16	1
4	Профиль	1872	34	22	1
10, 10а	Фальшпанель	572	212	16	2
11	Перегородка	805	252	16	1
29, 30	Стенка боковая	861	652	48	2
	Руководство по эксплуатации				1
	Комплект фурнитуры				1

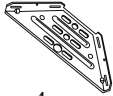
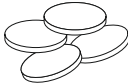

#### 4. Комплектация фурнитуры

<p>Евровинт 6x13</p>  <p>16 шт</p>	<p>Эксцентрик</p>  <p>12 шт</p>	<p>Заглушка для эксцентрика</p>  <p>12 шт</p>
<p>Кронштейн ФМС 260*260</p>  <p>4 шт</p>	<p>Подпятник войлочный</p>  <p>4 шт</p>	<p>Опора-ролик неповоротная h=30мм</p>  <p>6 шт</p>
<p>Саморез 4x16</p> <p>8 шт</p>	<p>Стяжка угловая</p>  <p>8 шт</p>	<p>Ключ для евровинтов</p>  <p>1 шт</p>
<p>Винт 6x12</p>  <p>16 шт</p>		

#### Дополнительная фурнитура для кровати с фальшпанелью.

<p>Евровинт 7x50</p>  <p>3 шт</p>	<p>Заглушка для евровинта</p>  <p>3 шт</p>	<p>Подпятник</p>  <p>4 шт</p>
<p>Саморез 2,5x20</p>  <p>8 шт</p>	<p>Эксцентрик</p>  <p>8 шт</p>	<p>Заглушка для эксцентрика</p>  <p>8 шт</p>

## 5. Установка фурнитуры.

5.1. Закрепите на стенках боковых (дет. 29 и 30) и профиле (дет. 4) дюбеля для эксцентрика.

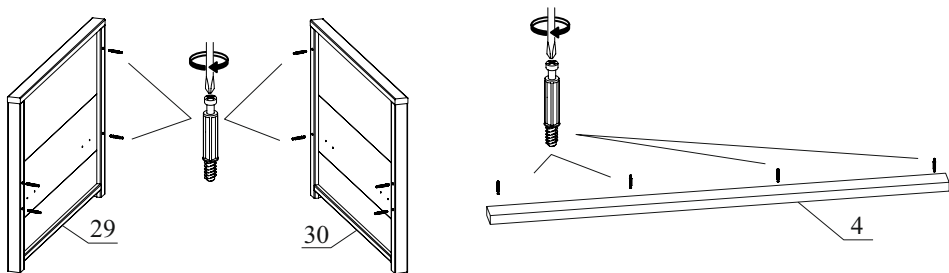

5.2. Закрепите на детали 1 стяжки угловые с помощью евровинтов 6x13.

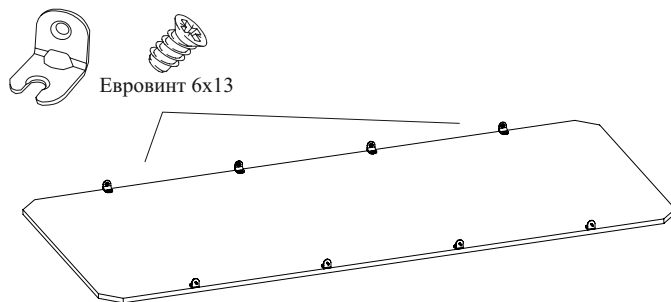

6. Сборка кровати. **ВНИМАНИЕ!** При сборке избегать неосторожных ударов и излишних усилий. Сборку производить в горизонтальном положении.

6.1. Закрепите детали 2 и 3 между стенками боковыми (дет. 29 и 30) вставив и затянув эксцентрики.

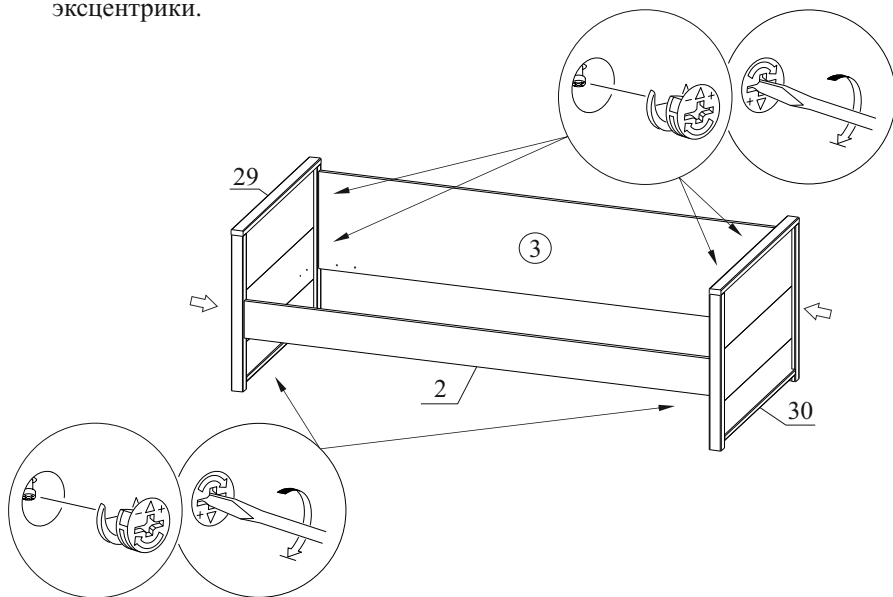

6.2. Закрепите кронштейны ФМС с помощью винтов М6х12

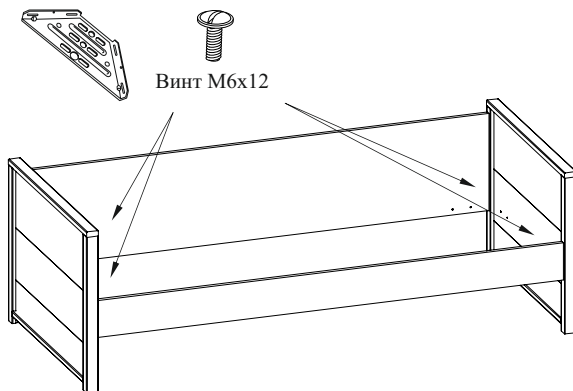

6.3. Закрепите профиль (дет. 4) к детали 3 вставив и затянув эксцентрики.

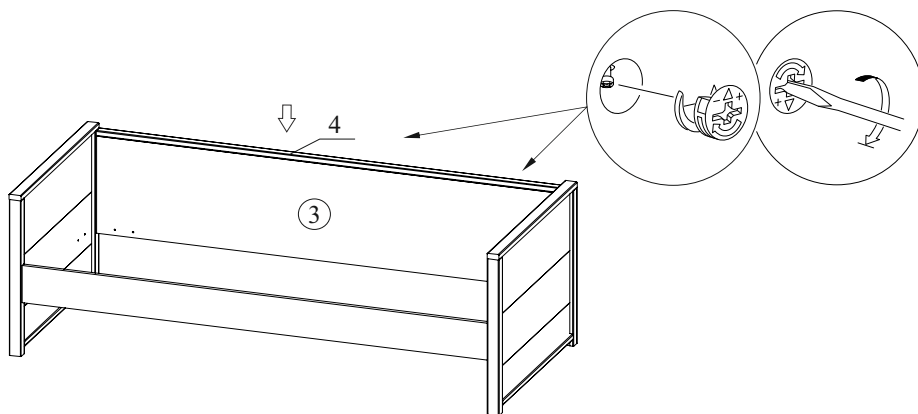

6.4. **Аккуратно** установите кровать на заднюю стенку. Вставьте дно (дет. 1) и закрепите с помощью стяжек угловых и евровинтов 6х13. Наклейте войлочные подпятники на торцы опор.

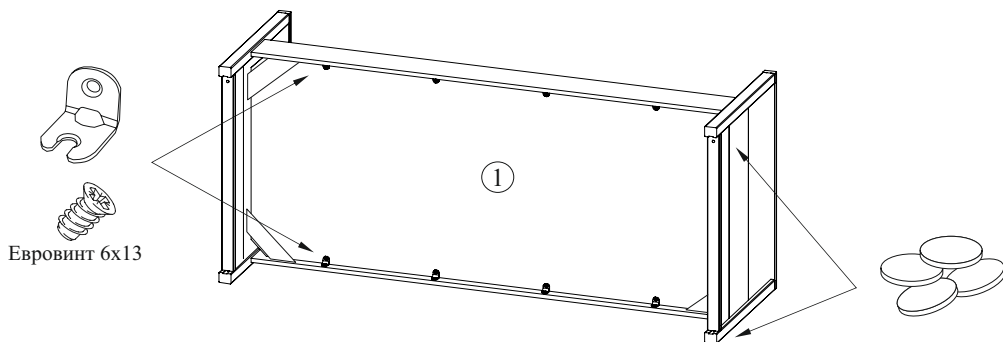

**ВНИМАНИЕ!** При сборке кровати с фальшпанелью перейдите на шаг 6.6 .

6.5. Если под кроватью планируется использовать ящик, то установите на стенки боковые (дет. 29 и 30) опоры-ролики с помощью саморезов 4x16. **Перейдите к шагу 6.11.**

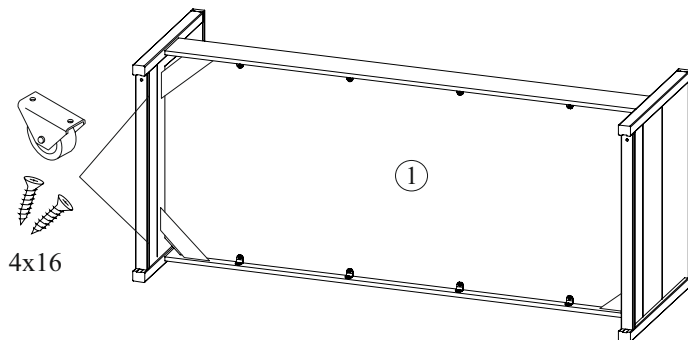

6.6. **ВНИМАНИЕ!** Кровать с фальшпанелью может быть левого или правого исполнения. Выберите необходимый вам вариант и установите дюбеля для эксцентрика на стенку боковую.

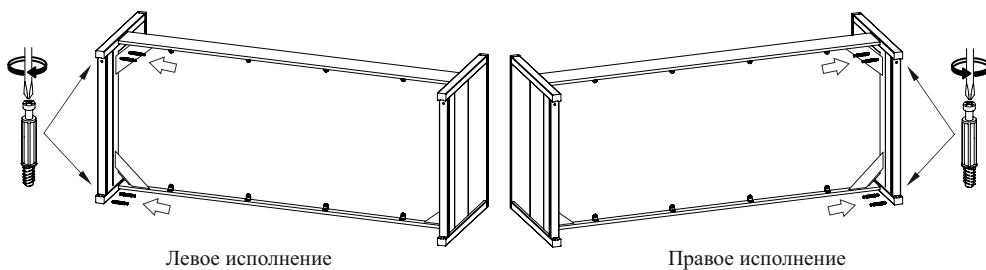

6.7. Установите дюбеля для эксцентрика на деталях 10 и 10а.

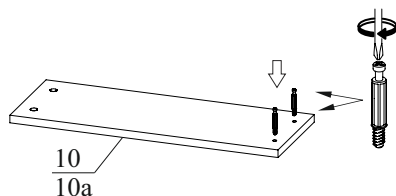

6.8. Закрепите деталь 11 между деталями 10 и 10а вставив и затянув эксцентрики.

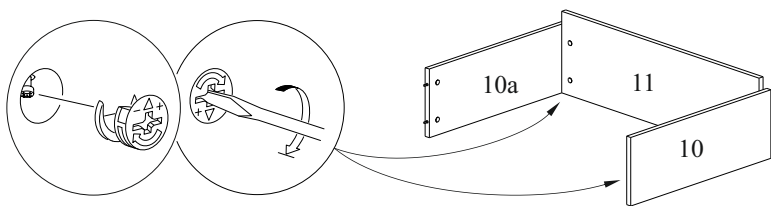

6.9. Закрепите детали 10, 10а к стенке боковой вставив и затянув эксцентрики. Закрепите деталь 11 к дну (дет. 1) с помощью евровинтов 7x50.

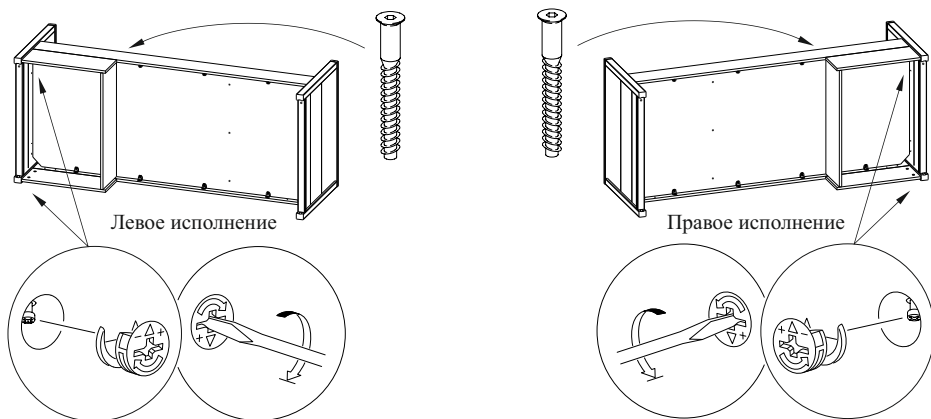

6.10. Закрепите к деталям 10, 10а и 11 подпятники с помощью саморезов 2,5x20.

Если под кроватью планируется использовать ящик, то установите на деталь 11 с стенку боковую опоры-ролики с помощью саморезов 4x16.

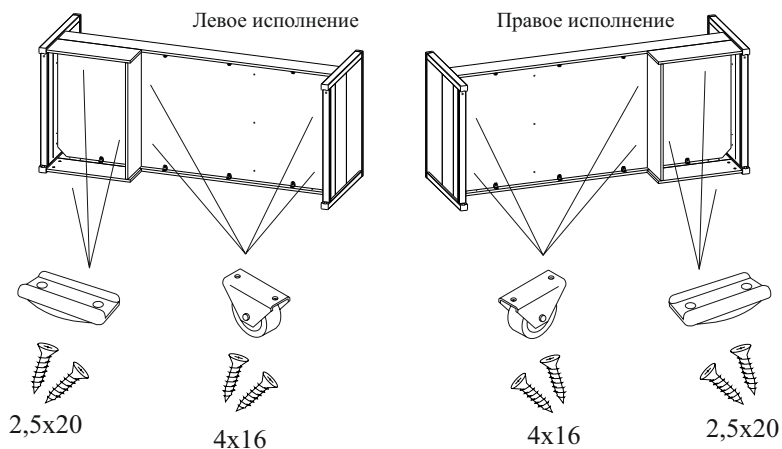

6.11. Аккуратно установите кровать на опоры. Установите заглушки.

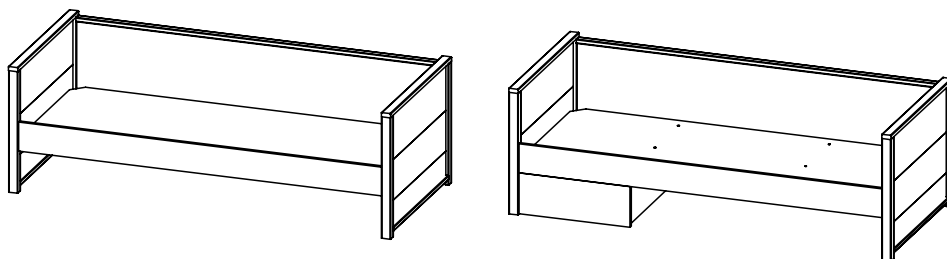

## 7. Рекомендации по эксплуатации и обслуживанию

Сборка изделия должна проводиться в порядке, изложенном в настоящем руководстве. Удаление пыли с изделия следует проводить сухой мягкой салфеткой. Во избежание деформации деталей и изменения цвета изделия не устанавливать мебель на прямом солнечном свете.

В новой мебели может присутствовать специфичный запах, который является безопасным для здоровья, жизни и соответствует нормам: ГОСТ 30255-2014, ТР ТС 025/2012 ст.5 п.3.

Для его устранения рекомендуется проветривать мебель в первые дни эксплуатации.

### При эксплуатации изделия **ЗАПРЕЩАЕТСЯ** :

- 1) устанавливать мебель вблизи отопительных приборов, вплотную к сырým стенам и в помещениях с относительной влажностью более 70%;
- 2) применять химические чистящие средства для уборки мебели.

## 8. Гарантии изготовителя

8.1 Гарантийный срок эксплуатации изделия - 18 месяцев со дня продажи магазином. В период гарантийного срока изготовитель гарантирует ремонт изделий или их замену, если потребителем не нарушены правила эксплуатации.

8.2 Изготовитель оставляет за собой право вносить изменения в конструкцию изделия, не ухудшая его конструктивные и эксплуатационные характеристики.

ООО "Фабрика 38"

Россия, Удмуртская Республика, г.Ижевск, ул. Саратовская, д.37А

Тел./факс (3412) 74-29-81

zakaz@38fabrika.ru

<https://fabrika38.com>