

Правила эксплуатации и ухода за мебелью.

Сохранность эксплуатационных и эстетических качеств мебели зависит от соблюдения условий ее хранения, правил эксплуатации и ухода.

1. Мебель рекомендуется эксплуатировать в помещении с температурой +10°C и относительной влажностью воздуха 65±15%. Сырость и близкое расположение источников тепла вызывает ускорение старения защитно-декоративного покрытия, а также деформации мебельных щитов.
2. Следует оберегать мебель от механических повреждений, попадания на ее поверхность воды, растворителей, щелочей, кислот. При случайном попадании жидкостей немедленно вытереть облитое место мягкой тканью. Пыль с поверхности изделия удалять сухой фланелевой тканью.
3. Во избежание перекосов, двери изделия постоянно держать закрытыми. Затрудненное записание или неплотное прилегание вследствие неровностей пола устраняют путем подкладывания мелких прокладок под корпус изделия с правой или левой стороны.

Гарантии изготовителя.

1. Приобретая изделия мебели, убедитесь в полной комплектности изделия и отсутствии механических повреждений.
2. За механические повреждения, возникшие при транспортировке, хранении и эксплуатации, предприятие-изготовитель ответственности не несет.
3. Предприятие-изготовитель гарантирует покупателю сохранность всех качественных показателей, обусловленных ГОСТом, в течение 24 месяцев со дня продажи при соблюдении покупателем правил эксплуатации изделий мебели.
4. В случае обнаружения производственных дефектов или недостачи комплектующих элементов следует обратиться в магазин, где была приобретена мебель, с обязательным приложением товарного чека или на предприятие-изготовитель.
5. По дефектам, появившимся из-за несоблюдения покупателем правил эксплуатации и ухода за мебелью, претензии не принимаются.

Рекомендации по сборке.

Перед началом сборки необходимо ознакомиться с инструкцией и убедиться в правильности полученных вами комплектующих деталей и наличии крепежной фурнитуры. Для сборки и установки изделия необходимо иметь отвертки с плоским и крестовым шлицем, молоток и при необходимости твердые прокладки. Во избежание повреждений деталей, сборку рекомендуется производить на упаковочной таре. Начинать сборку следует с установки крепежной и лицевой фурнитуры по отверстиям, сделанным на деталях. Затем установить все стяжки или, прилагаемую согласно приложению, фурнитуру на вертикальные стенки. После чего следует приступить к сборке каркаса изделия. Закончив сборку каркаса, проверить его прямоугольность по диагоналям, при их равенстве закрепить задние стенки.

При правильной эксплуатации и уходе средний срок службы 5 лет.

Адрес изготовителя: Россия, 440015, г. Пенза, ул. Совхоз "Победы", дом 12;

тел.: (841-2) 233-044, 233-045.

Упаковщик _____

Дата выпуска « ____ » _____ 20__ г.

Подпись ОТК

Дата продажи « ____ » _____ 20__ г.

Подпись

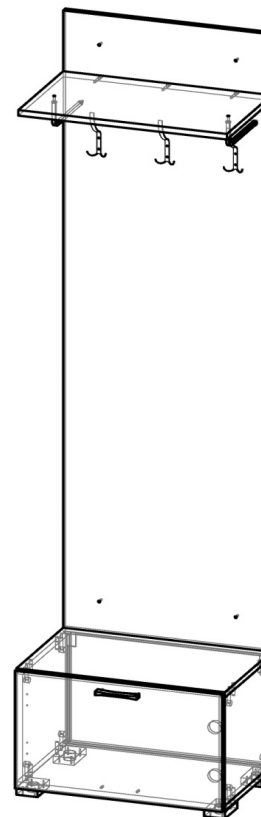

РСТ
АЯ-56

Лотос В-805

Габаритные размеры (ВхШхГ), мм: 2152 х 556 х 358

Паспорт изделия

Шаг 1.

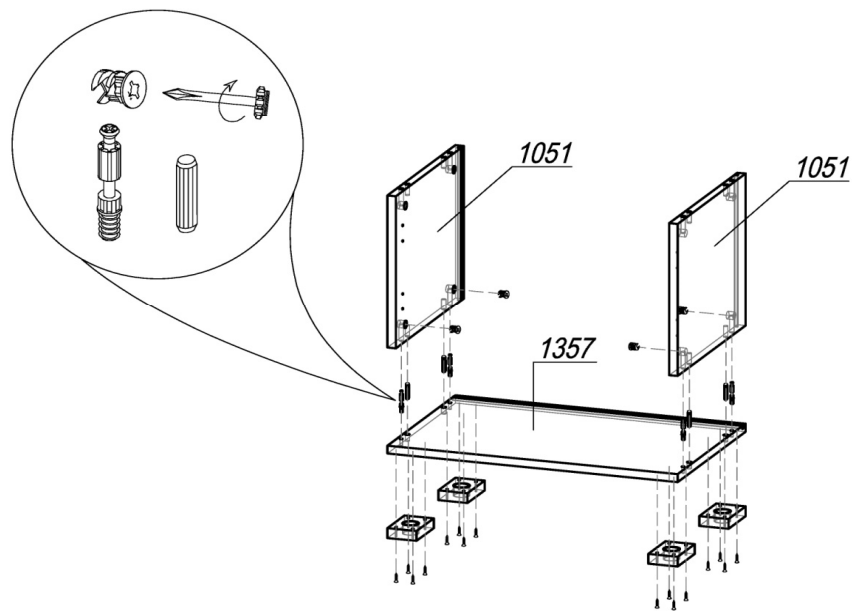

ШАГ 1. Подготовить крышки 1357 к сборке: предварительно к нижней крышке с обратной стороны шурупами 4x16 привернуть опоры L-20 (4 шт); установить шток эксцентрика (по 4 шт в деталь) в глухие отверстия Ø5мм и шкант (по 4 шт в деталь) в глухие отверстия Ø8мм. Затем, соединив нижнюю крышку 1357 с боками 1051, установить эксцентрик MiniFix (4 шт) и закрепить шток эксцентрика.

Внимание покупателя!

1. Упрощенное изображение фурнитуры дано к каждому изделию.
2. Для фурнитуры в деталях сделаны отверстия.
3. Возможна замена фурнитуры и комплектующих на предприятии.
4. Ввиду непрерывного совершенствования изделия, возможны незначительные изменения в конструкции.
5. По истечении 6-ти месяцев проверять и подтягивать всю крепежную фурнитуру.

Место 805						
1051	Бок	2	312	358	L1L1	Паз 4x6-12
1357	Крышка	2	556	358	L1L1W1W1	Паз 4x6-12
1059	Бок	1	1786	556	L1L1W1W1	
542	Вязка	1	556	328	L1L1W1W1	
Место 1956						
1956	Створка_мыло	1	340	552		МДФ
Место 1699						
1699	ЛДВП в цвет корпуса	1	534	322		
Фурнитура						

Фурнитура

Эскиз	Наименование материала	Ед. изм.	Кол-во
	Дюбель 8x60 + Евровинт 6x50	шт	4
	Евровинт 6x50	шт	3
	Евроключ	шт	1
	Заглушка под евровинт	шт	7
	Заглушка под эксцентрик	шт	8
	Заглушка Ф5	шт	2
	Крючок Валмакс FK-015 020 St Хром	шт	3
	Опора регулируемая L-20	шт	4
	Петля для накладной двери	шт	2
	Ручка-скоба Валмакс S-167 096 St светлый + шуруп 4x30	шт 2	1 2
	Стяжка межсекционная 4x32	шт	2
	Уголок пластиковый 20x20	шт	2
	Шкант 8x30	шт	8
	Штанга угловая Валмакс FD-014 000 хром матовый + винт 4x20	шт 4	2 4
	Шток эксцентрика 45 мм	шт	8
	Шуруп 4x16	шт	34
	Эксцентрик MiniFix	шт	8

Шаг 2.

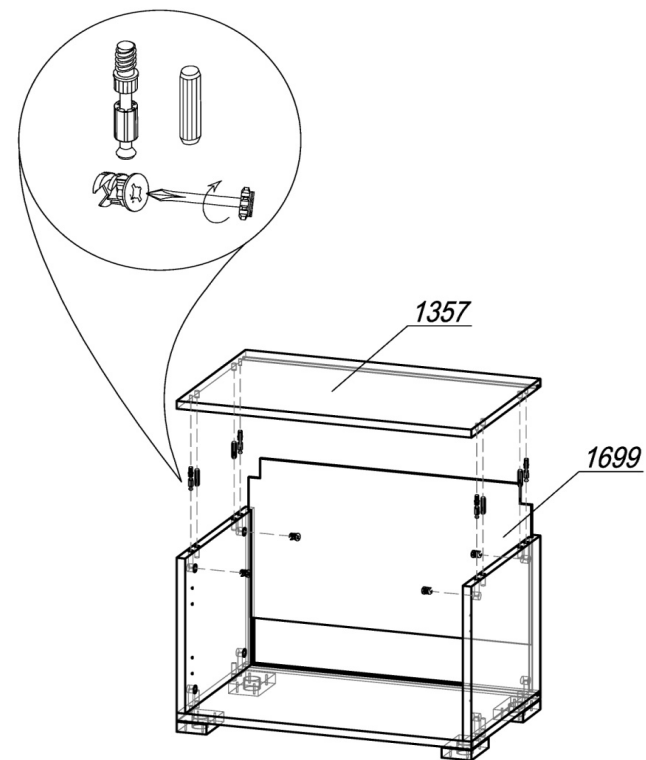

ШАГ 2. ЛДВП 1699 вставить в пазы боков 1051, задвинуть до упора в крышку 1357. Соединить подготовленную крышку 1357 с боками 1051, установить эксцентрик MiniFix (4 шт) и закрепить шток эксцентрика.

Шаг 3.

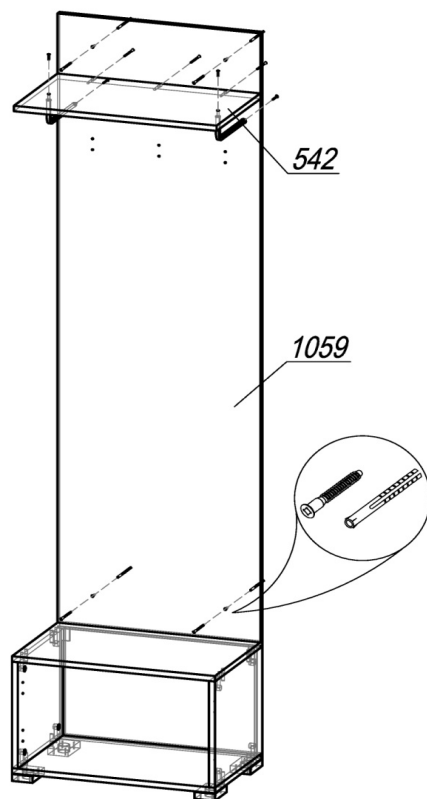

ШАГ 3. Посредством 3 евровинтов 6x50 закрепить полку 542 к щиту 1059. Установить угловые штанги с помощью винтов 4x20. Вбить дюбеля 8x60 в стену. Поставить конструкцию с щитом на тумбу. Через сквозные отверстия в щите ввернуть евровинты 6x50 в дюбеля 8x60.

4

Шаг 4.

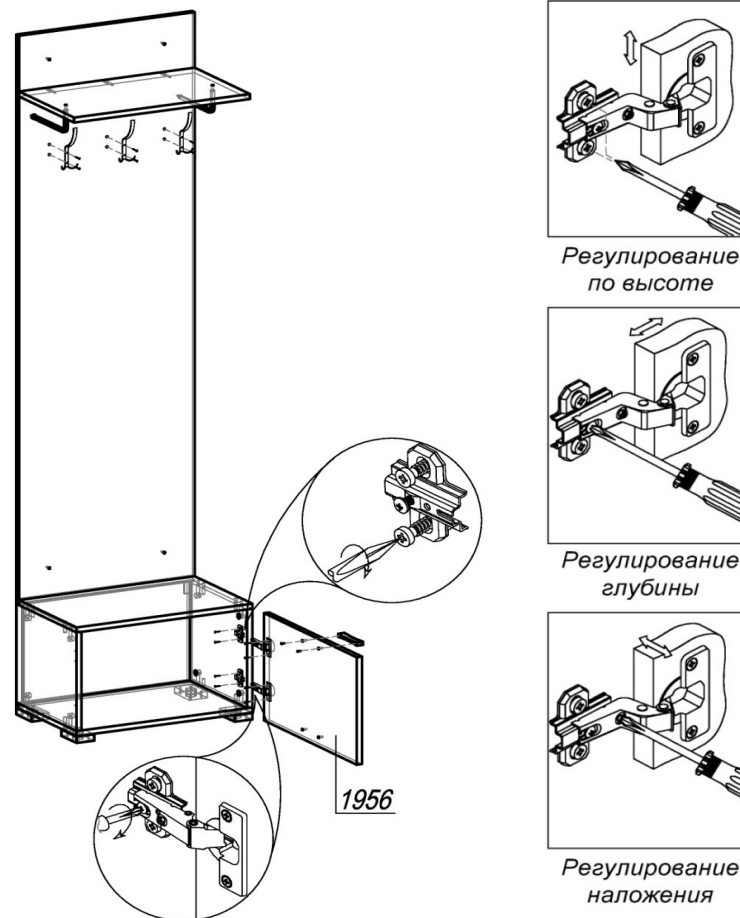

ШАГ 4. Привернуть крючки к щиту шурупами 4x16. Разобрать петлю для накладной двери на две части (петля и ответная планка петли). Закрепить первую часть петли шурупами 4x16 на створке 1956. Вторую часть петли (ответная планка) прикрепить шурупами 4x16 к боку 1051. Навесить створку на накладные петли. Досверлить отверстия Ø5мм в створке и привернуть ручку шурупами 4x30. Закрывать эксцентрики и открытые отверстия соответствующими заглушками. При необходимости отрегулировать петли, выровнять тумбу с помощью регулировочных опор. Стяжка межсекционная 4x32 устанавливается в случае соединения изделия с другими модулями между собой.

5