

Поздравляем! Вы успешно собрали стол «Нильс»

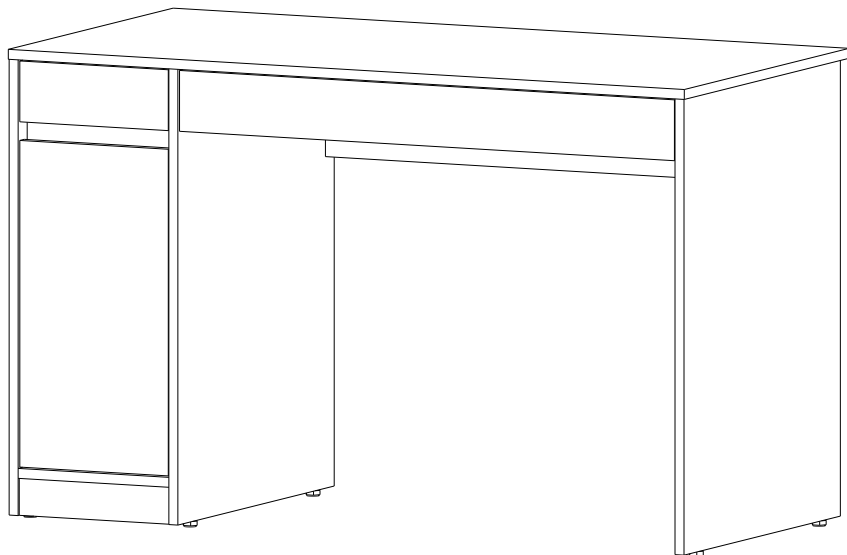

ИНСТРУКЦИЯ

по сборке и эксплуатации

«Нильс»

стол №11

ш-1200 мм, в-750 мм, г-600 мм

Возможна сборка как в правом, так и в левом исполнении.

Правила эксплуатации

Чтобы мебельное изделие служило вам долго, соблюдайте правила по уходу за мебелью:

1. Мебель должна эксплуатироваться в закрытых и отапливаемых помещениях при температуре не ниже +5С, и относительной влажности воздуха не выше 65%.

2. Предохраняйте деревянные и лакированные поверхности мебели, а также обивочную ткань от попадания на них жидкостей (особенно растворителей: спирта, ацетона, бензина и т. д.).

Не допускается применение соды, порошков и других материалов, не предназначенных для ухода за мебелью.

Для чистки мебельных тканей или съёмных покрытий рекомендуется использовать чистящие средства.

3. Не допускать нахождения воды и водосодержащих жидкостей на изделии (возможно разбухание материалов).

4. Не устанавливать вблизи (менее 30см) отопительных систем и приборов.

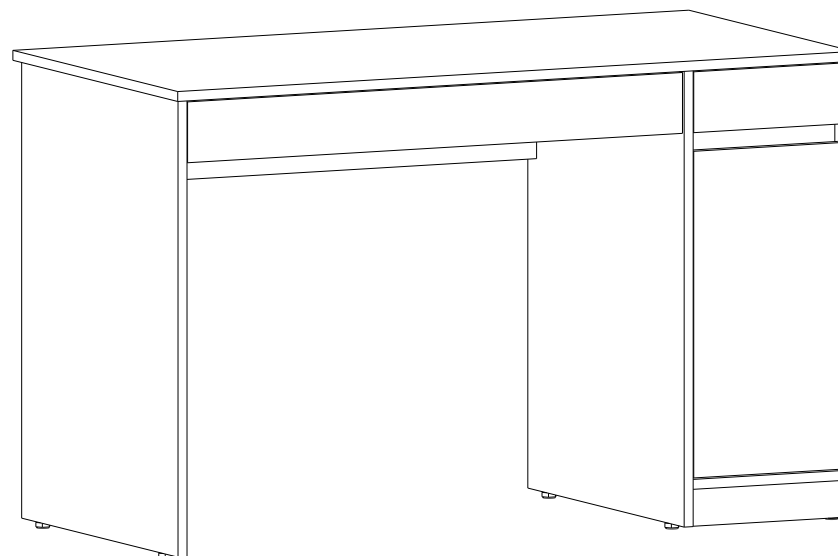

📍 426028, г. Ижевск, ул. Пойма 65

☎ (3412)655-082, 655-083, 8 (922) 517-08-98

✉ sale@ivaru.ru

🌐 www.ivaru.ru vk.com/ivaru instagram.com/ivaru.ru

Изделие соответствует требованиям ГОСТ 16371-93

Сборку изделия производить согласно данной инструкции

Производитель оставляет за собой право на внесение изменений в конструкцию, размеры, комплектацию, внешний вид изделий без предварительного уведомления.

Подробную инструкцию вы можете найти на нашем YouTube канале «ИВАРУ мебельная фабрика»

Взрыв-схема изделия

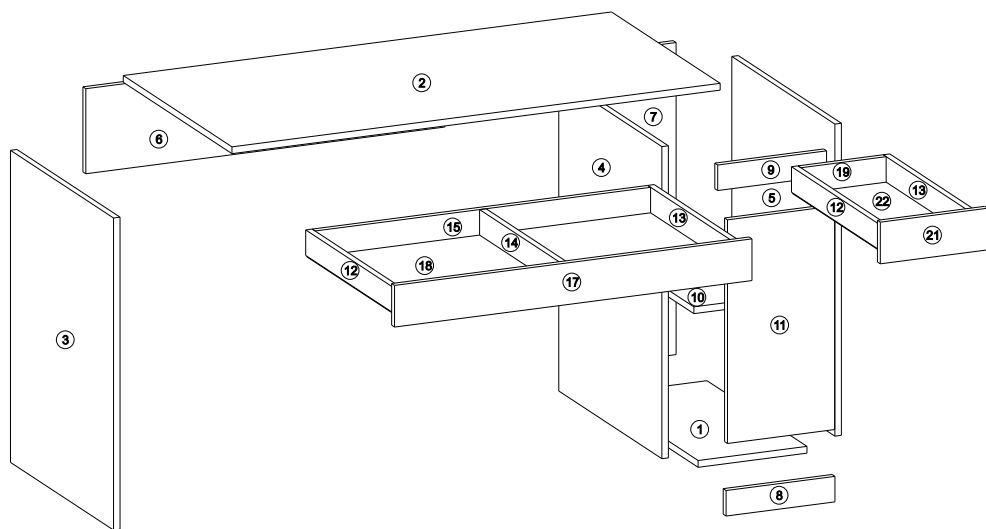

8 Тумба справа

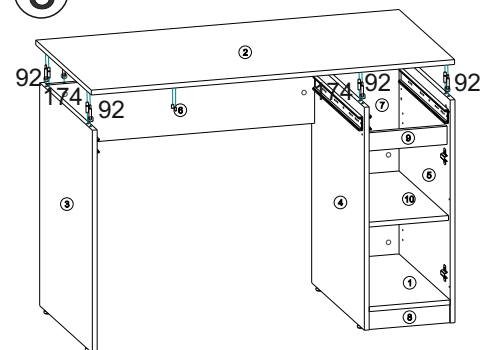

Тумба слева

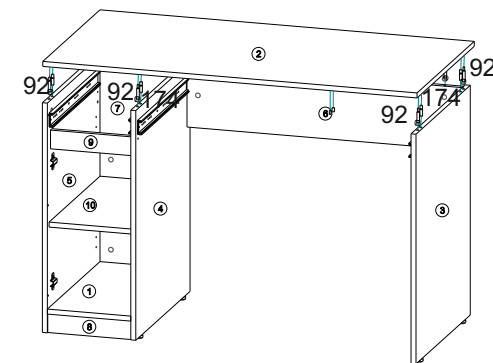

9 Тумба справа

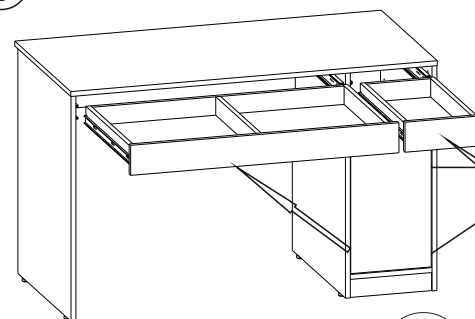

Тумба слева



6 Подготовка к сборке

1. Установите петли №63, закрепите саморезами №54



11

7

Тумба справа

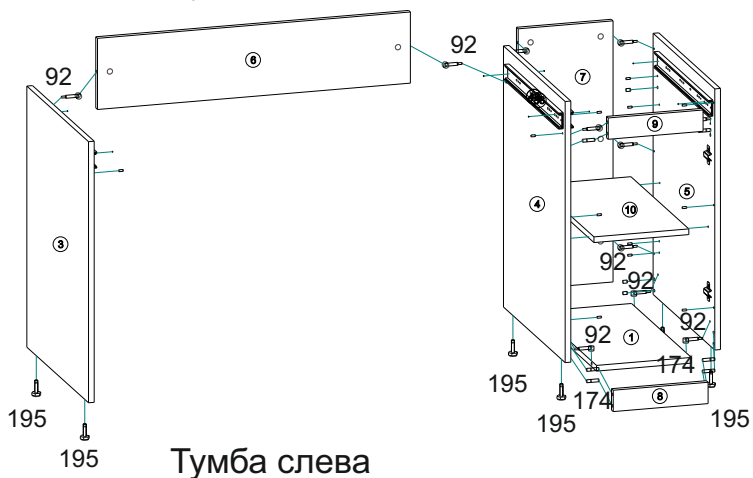

Тумба слева

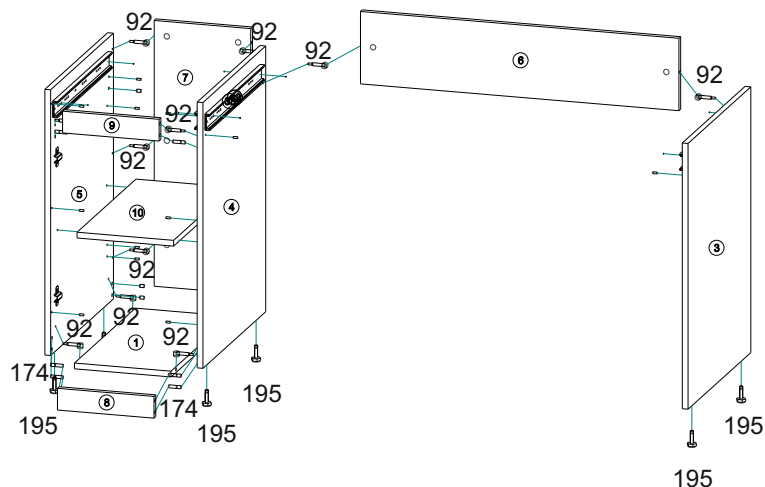

Комплектность поставки

№	Наименование деталей	Размер (мм)	Кол-во
1	Горизонтальный щит	553x268	1
2	Столешница	1202x601	1
3	Бокавина	734x570	1
4	Левый бок тумбы	734x570	1
5	Правый бок тумбы	734x570	1
6	Ребро жесткости	884x200	1
7	Задняя стенка	734x268	1
8	Цоколь	60x268	1
9	Ребро жёсткости	60x268	1
10	Полка	535x268	1
11	Дверь	526x264	1
12	Левый бок ящика	500x60	2
13	Правый бок ящика	500x60	2
14	Перегородка	468x60	1
15	Задняя стенка ящика	826x60	1
16	Фальш - панель ящика	826x60	1
17	Фасад ящика	98x880	1
18	Дно ящика ДВП	854x496	1
19	Задняя стенка ящика	210x60	1
20	Фальш - панель ящика	210x60	1
21	Фасад ящика	98x264	1
22	Дно ящика ДВП	238x496	1

Перечень фурнитуры

№	Наименование деталей	Рисунок	Кол-во
51	Винт-конфирмат 7*50		10 шт.
92	Стяжка эксцентриковая		23 шт.
80	Направляющая L 500		2 шт.
54	Саморез 3,5*16		28 шт.
207	Винт 6*25		4 шт.
241	Пластиковая футорка		4 шт.

195	Опора регулируемая		6 шт.
108	Ключ 4 мм		1 шт.
125	Гвоздь 2x2,5		42 шт.
174	Шкант деревянный 8x30		12 шт.
182	Евровинт 6.3 x 13		4 шт.
63	Петля внутренняя с доводчиком		2 шт.
57	Заглушка для эксцентрика		8 шт.
58	Заглушка для самоклеющаяся		16 шт.
112	Полкодержатель		4 шт.

Подготовка к сборке

Прежде чем начать сборку изделия внимательно изучите настоящую инструкцию. Что необходимо для сборки:

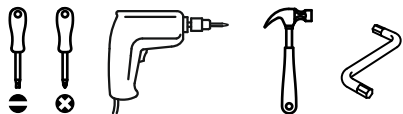

Рекомендации и предостережения при сборке мебели:

1. Сборку мебели необходимо производить на ровной, чистой и твёрдой поверхности.
2. Во избежание повреждения поверхности деталей мебели рекомендуется на месте сборки положить мягкую толстую ткань или гофрокартон упаковки.
3. Сборку рекомендуется производить на месте установки мебельного изделия.
4. Обязательно следуйте установленной последовательности в инструкции для более качественного результата сборки.
5. При использовании шуруповёрта установите мощность вращения на 5 Нм для шурупов и 15 Нм для конфирматов

1 Сборка ящика

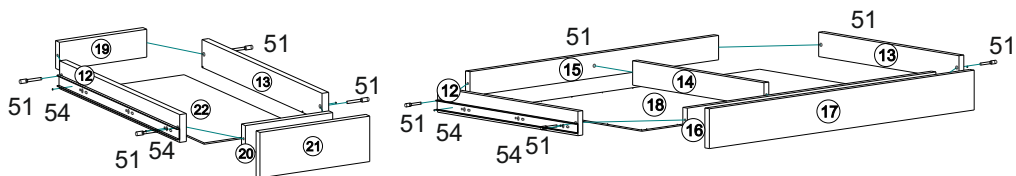

2 Подготовка к сборке

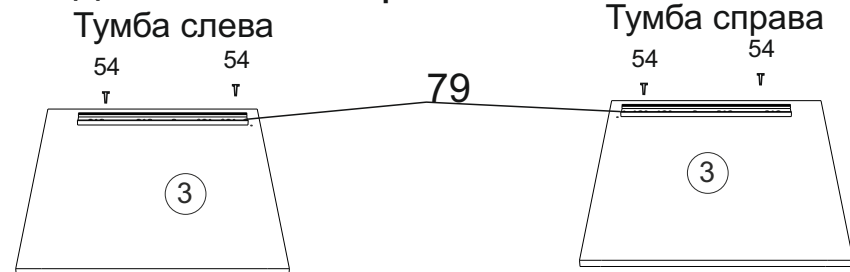

3 Подготовка к сборке

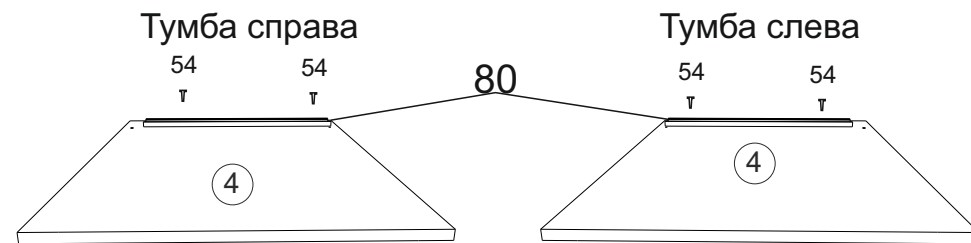

4 Подготовка к сборке

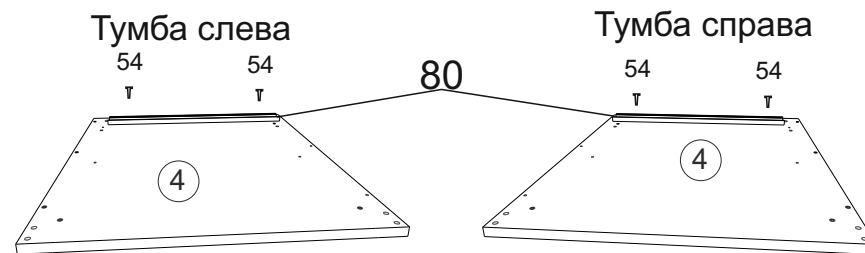

5 Подготовка к сборке

