

**Шкаф угловой.  
Комплект «Классика»  
Руководство по сборке и эксплуатации изделия.**

Сборку изделия должен производить квалифицированный сборщик.

**1. Назначение изделия.**

1.1 Шкаф предназначен для хранения одежды и белья.

**2. Внешний вид и габариты изделия.**

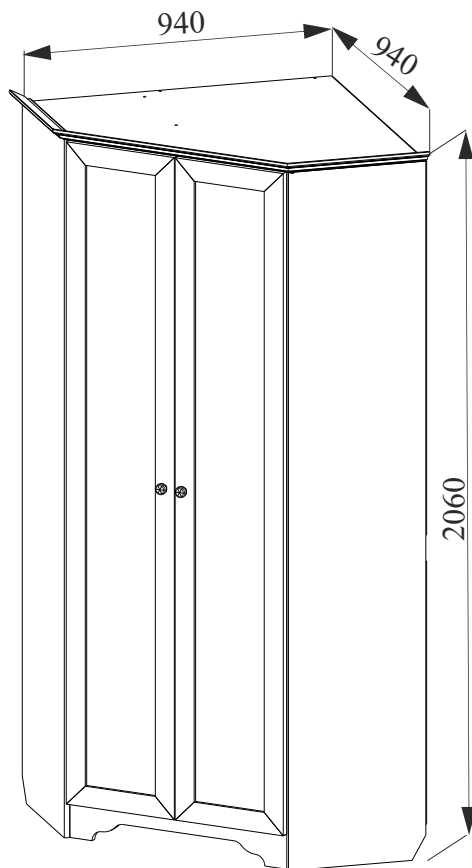



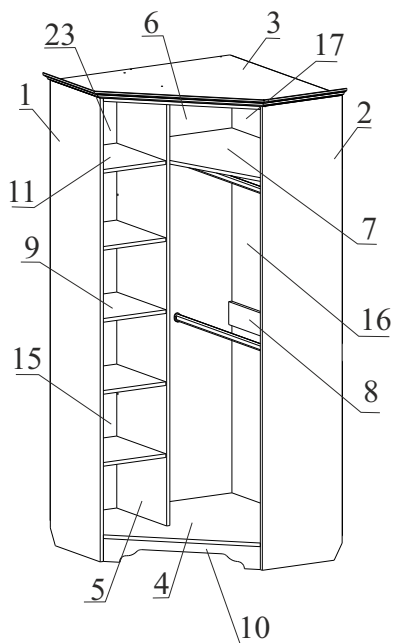
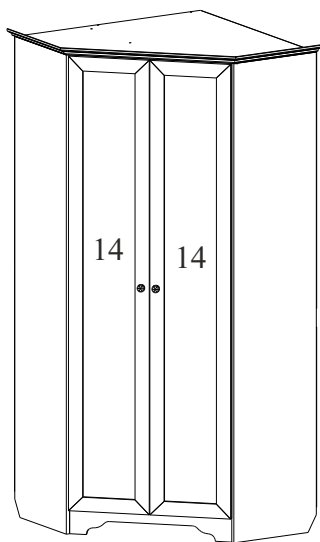





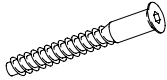

### 3. Комплектация изделия.

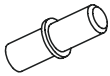

№ дет.	Наименование детали	Длина	Ширина	Толщина	Кол-во
		мм.			
1	Боковая стенка шкафа	2023	400	16	1
2	Боковая стенка шкафа	2023	400	16	1
3	Стенка горизонтальная	884	884	16	1
4	Дно шкафа	884	884	16	1
5	Перегородка	1891	400	16	1
6	Стенка задняя	1891	551	16	1
7	Стенка горизонтальная	868	551	16	1
8	Стенка монтажная	868	100	16	1
9	Стенка горизонтальная	395	317	16	1
10	Фронтальная	685	100	16	1
11	Полка	395	315	16	4
12	Цоколь	784	100	16	1
13	Цоколь	768	100	16	1
14	Дверь	1919	341	21	2
15	Стенка задняя	950	347	3	1
16	Стенка задняя	761	896	3	2
17	Стенка задняя	322	896	3	1
23	Стенка задняя	971	347	3	1
	Руководство по эксплуатации				1
	Комплект фурнитуры				1

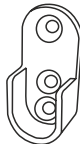
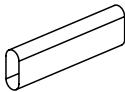
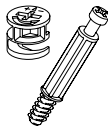
#### 4. Комплектация фурнитуры

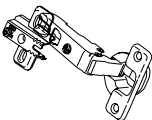
<p>Евровинт 6,3x13 (для угловой стяжки)</p>  <p>30 шт</p>	<p>Заглушка для евровинта</p>  <p>13 шт</p>	<p>Заглушка для эксцентрика</p>  <p>12 шт</p>	<p>Евровинт 7x50 (для ДСП 16мм)</p>  <p>13 шт</p>
<p>Ручка-кнопка</p>  <p>2 шт</p>	<p>Подпятник</p>  <p>8 шт</p>	<p>Полкодержатель</p>  <p>16 шт</p>	<p>Саморез 3,5x16 (для штангодержателя)</p>  <p>32 шт</p>
<p>Саморез 2,5x20 (для ДВП и подпятника)</p>  <p>116 шт</p>	<p>Саморез 4x16 (для петель)</p>  <p>32 шт</p>	<p>Стяжка угловая</p>  <p>15 шт</p>	<p>Штангодержатель</p>  <p>4 шт</p>
<p>Штанга-вешалка 855 мм</p>  <p>2</p>	<p>Эксцентрик</p>  <p>12 шт</p>	<p>Ключ для евровинтов</p>  <p>1 шт</p>	<p>Винт М4x25</p>  <p>2 шт</p>
<p>Петля угловая 135 гр</p>  <p>8 шт</p>			

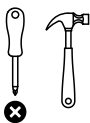

## 5. Установка фурнитуры.

5.1. Установите боченки для эксцентриковых стяжек в детали 3, 7, 8 и 9.

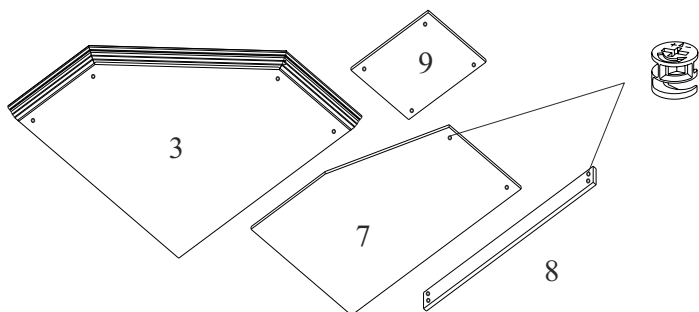

5.2. Установите шток эксцентриковой стяжки в детали 1, 2 и 6.



5.3. Установите стяжки угловые с помощью евровинта 6x13 в детали 1, 2, 10, 12 и 13.

Евровинт 6x13

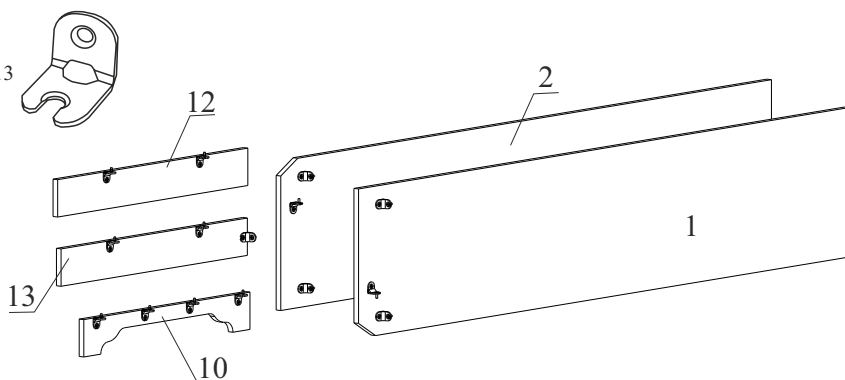

5.4. На детали 14 закрепите ответные планки петель с помощью шурупов 4x16.

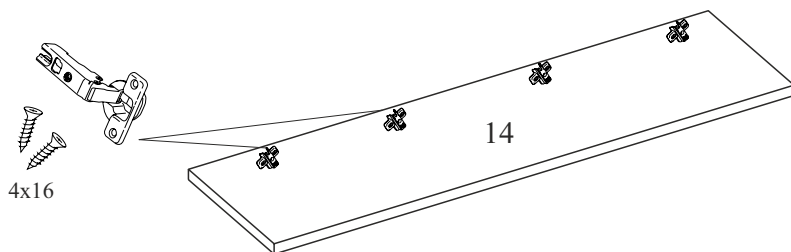

## 6. Сборка шкафа.

**ВНИМАНИЕ!** При сборке избегать неосторожных ударов и излишних усилий.  
Сборку производить в горизонтальном положении.

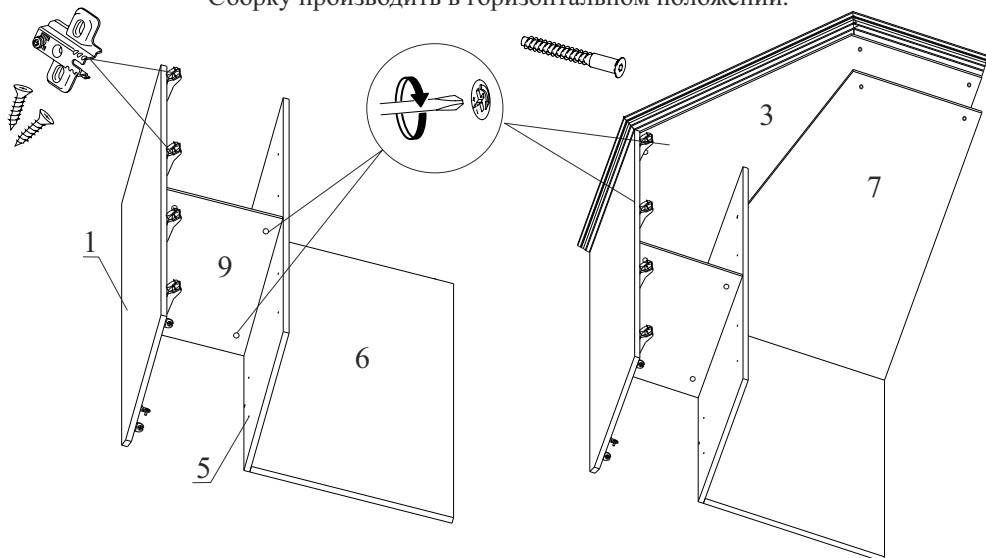

Закрепите деталь 9 между деталями 7 и 5, затяните эксцентриковые стяжки. Закрепите деталь 6 с помощью евровинтов 7x50.

Закрепите деталь 3 к деталям 1,5 и 6 с помощью евровинта 7x50 и эксцентриковых стяжек.

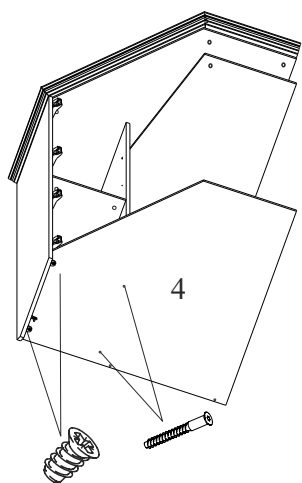

Закрепите деталь 4 к деталям 1, 5 с помощью евровинта 6x13, угловой стяжки и евровинтов 7x50.

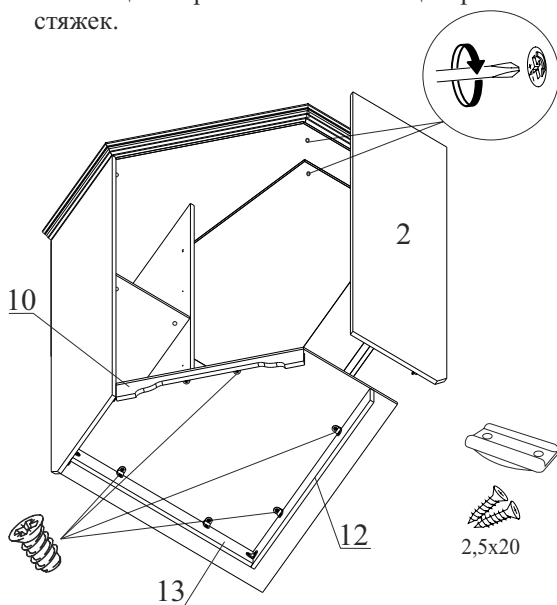

Закрепить деталь 2,8 с помощью эксцентриковой, угловой стяжки. Детали 10,12,13 соединить угловыми стяжками. Установить подпятники с помощью саморезов 2,5x20.

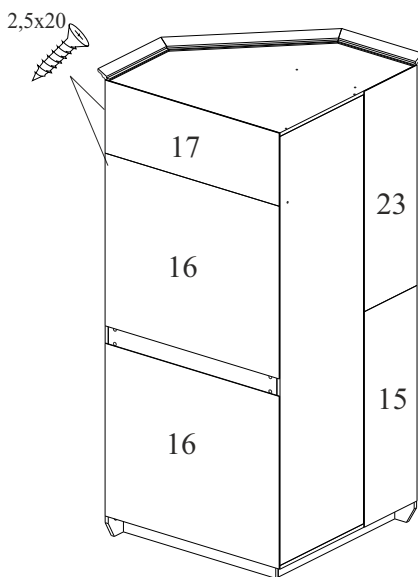
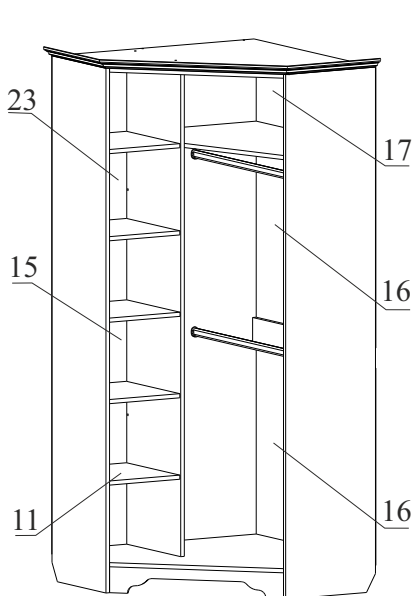

Вид сзади.

- Установите шкаф вертикально.
- Вставьте полкодержатели и установите полки (дет. 11 - 4 шт.).
- Установите штангу-вешалку в штангодержатели.
- Выровняйте диагонали шкафа и закрепите задние ДВП стенки с помощью шурупов 2,5x20.
- Установите двери (дет. 14).
- Выровняйте петли согласно схеме.
- Установите ручки.
- Установите заглушки.

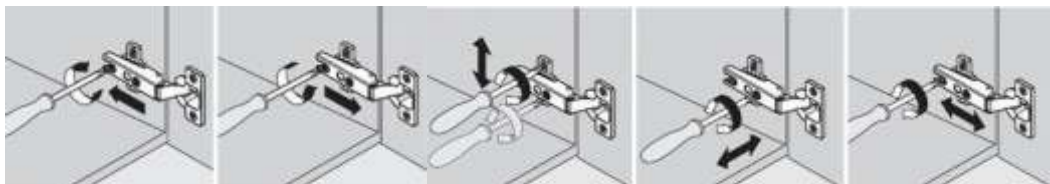
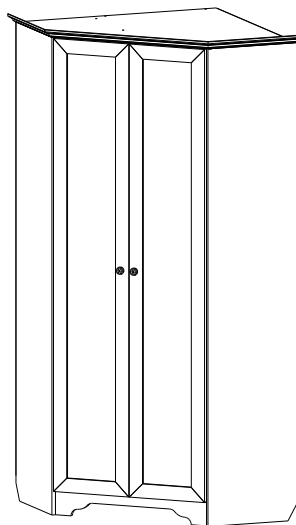

Монтаж

Демонтаж

Регулировка  
по высоте

Регулировка  
по ширине

Регулировка  
по глубине

## **7. Рекомендации по эксплуатации и обслуживанию**

Качество и комплектность изделия рекомендуется проверять в магазине при покупке в распакованном виде. Сборка изделия должна проводиться в порядке, изложенном в настоящем руководстве. Удаление пыли с изделия следует проводить слегка влажной мягкой салфеткой. Во избежание деформации деталей и изменения цвета изделия не устанавливать мебель на прямом солнечном свете.

При эксплуатации изделия **ЗАПРЕЩАЕТСЯ** :

- 1) устанавливать мебель вблизи отопительных приборов, вплотную к сырým стенам и в помещениях с относительной влажностью более 70%;
- 2) применять химические чистящие средства для уборки мебели.

## **7. Гарантии изготовителя**

- 7.1 Гарантийный срок эксплуатации изделия - 18 месяцев со дня продажи магазином. В период гарантийного срока изготовитель гарантирует ремонт изделий или их замену, если потребителем не нарушены правила эксплуатации.
- 7.2 Изготовитель оставляет за собой право вносить изменения в конструкцию изделия, не ухудшая его конструктивные и эксплуатационные характеристики.

ОТК \_\_\_\_\_

ООО "Фабрика 38"

Россия, Удмуртская Республика, г.Ижевск, ул. Саратовская, д.37А

Тел./факс (3412) 74-29-81    38popugaev@sign.izhnet.ru    www.mebel-sign.ru