

**Столик туалетный.
Комплект «Классика»
Руководство по сборке и эксплуатации изделия.**

Сборку изделия должен производить квалифицированный сборщик.

1. Назначение изделия.

1.1. Стол предназначен для хранения туалетных принадлежностей..

2. Внешний вид и габариты изделия.

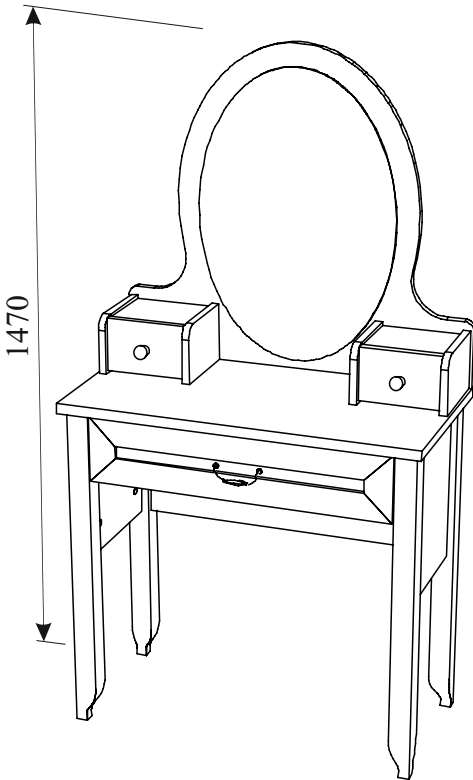

Вариант 1

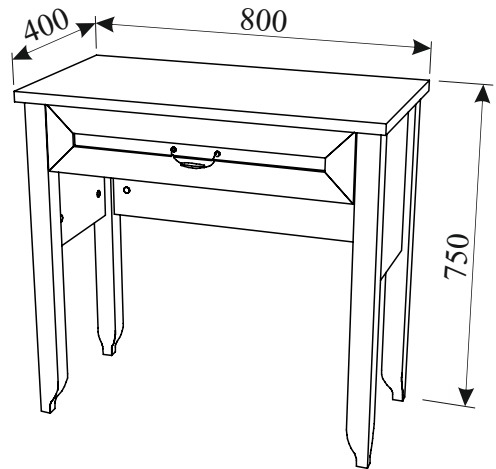

Вариант 2



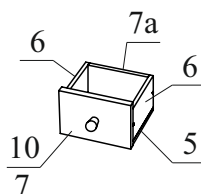
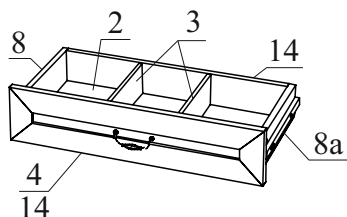
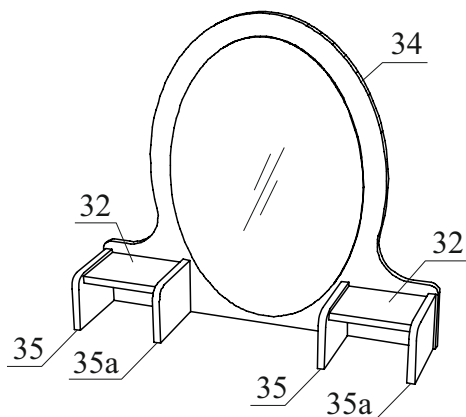
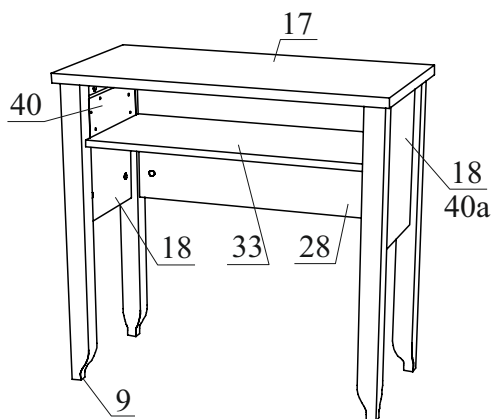







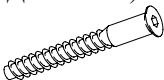
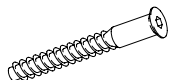

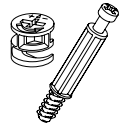
3. Комплектация изделия.





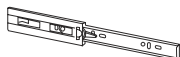

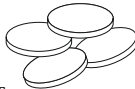

№ дет.	Наименование детали	Длина	Ширина	Толщина	Кол-во
		мм.			
Столик туалетный					
2	Дно ящика	650	299	3	1
3	Перегородка ящика	267	88	10	2
4	Фасад ящика	673	150	22	1
8, 8a	Боковина ящика	300	90	16	2
14	Передняя и задняя панель ящика	619	90	16	2
9	Ножка стола	733	48	48	4
17	Столешница	800	403	22	1
18	Боковина стола	350	265	16	2
28	Царга	677	350	16	1
33	Дно стола	677	304	16	1
40, 40a	Панель	265	108	16	2
Надстройка					
5	Дно ящика	178	149	10	2
6	Боковина ящика	149	89	10	4
7, 7a	Передняя и задняя панель ящика	158	89	10	4
10	Фасад ящика	180	120	16	2
32	Крышка пенала	182	154	16	2
34	Панель с зеркалом	796	724	21	1
35, 35a	Боковина	182	130	16	4
	Руководство по эксплуатации				1
	Комплект фурнитуры				1

4. Комплектация фурнитуры

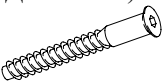
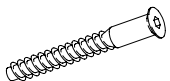
Для стола туалетного.

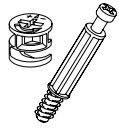
<p>Евровинт 7x50 (для ДСП 16мм)</p>  <p>10 шт</p>	<p>Евровинт 5x50 (для ДСП 10мм)</p>  <p>4 шт</p>	<p>Заглушка для евровинта</p>  <p>14 шт</p>	<p>Эксцентрик</p>  <p>26 шт</p>	
<p>Заглушка для эксцентрика</p>  <p>26 шт</p>	<p>Саморез 2,5x20 (для ДВП и подпятника)</p>  <p>16 шт</p>	<p>Саморез 3,5x16 (для направляющих)</p>  <p>16 шт</p>	<p>Саморез 4x30</p>  <p>8 шт</p>	<p>Заглушка технологическая</p>  <p>Ø5 - 4 шт.</p>
<p>Направляющая шариковая 300</p>  <p>1 шт</p>	<p>Ручка-скоба</p>  <p>1 шт</p>	<p>Винт М4x14</p>  <p>2 шт</p>	<p>Подпятник войлочный</p>  <p>4 шт</p>	<p>Ключ для евровинтов</p>  <p>3 мм - 1 шт 4 мм - 1 шт</p>

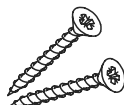
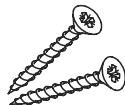
Для надстройки.

<p>Евровинт 7x50 (для ДСП 16мм)</p>  <p>8 шт</p>	<p>Евровинт 5x50 (для ДСП 10мм)</p>  <p>16 шт</p>	<p>Заглушка для евровинта</p>  <p>24 шт</p>	<p>Эксцентрик</p>  <p>4 шт</p>
<p>Заглушка для эксцентрика</p>  <p>4 шт</p>	<p>Винт М6x20</p>  <p>4 шт</p>	<p>Саморез 4x35</p>  <p>8 шт</p>	<p>Саморез 4x30</p>  <p>8 шт</p>
<p>Ручка-кнопка</p>  <p>2 шт</p>		<p>Винт М4x22</p>  <p>2 шт</p>	

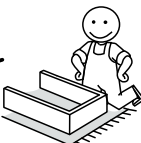
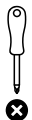
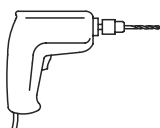

5. Установка фурнитуры для сборки стола.

5.1. Установите дюбеля для эксцентрика в детали 9. Вставьте в отверстия $\phi 15 \times 13$ на деталях 18 эксцентрики.

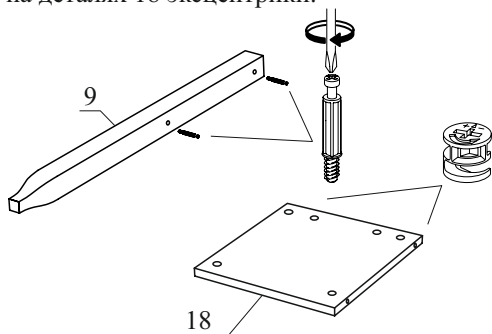

5.2. Закрепите детали 9 к деталям 18 затянув эксцентрики.

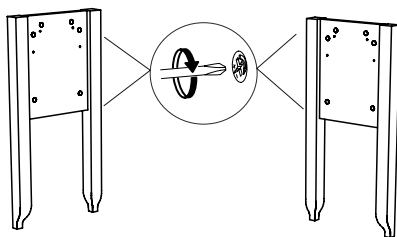

5.3. Закрепите детали 40 и 40а к деталям 18 с помощью саморезов 4x30 через сквозные отверстия $\phi 5$ мм.

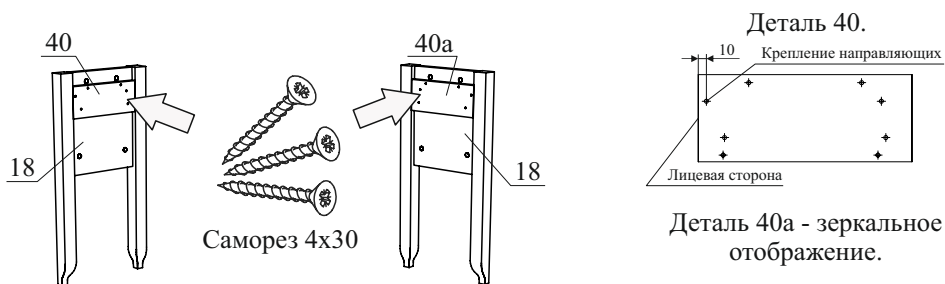

5.4. С помощью рычажка разделите направляющие, внешнюю часть закрепите на деталях 7 и 7а с помощью шурупов 3,5x16. Закрепите дюбеля для эксцентриков.

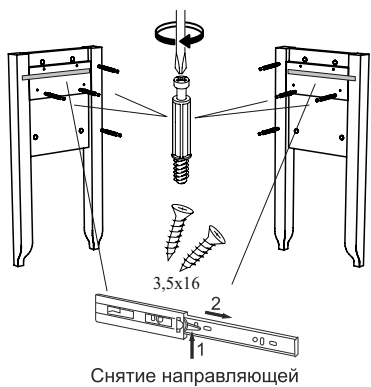

ВНИМАНИЕ! В зависимости от производителя направляющих места вкручивания шурупов могут отличаться. Необходимо выровнять направляющие по краю детали.

5.5. Вставьте эксцентрики в отверстия $\phi 15 \times 13$. 5.6. Закрепите дюбеля для эксцентриков.

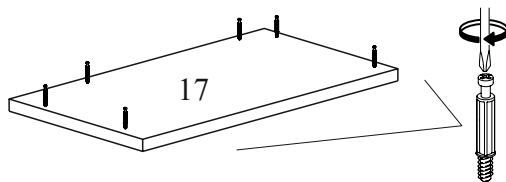
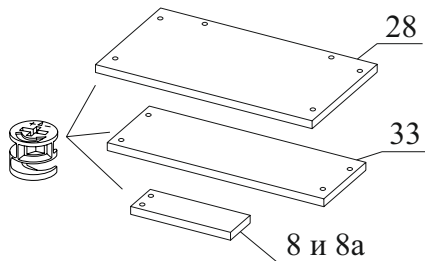

5.7. К фасаду ящика (дет. 4) закрепите ручку и дюбеля для эксцентриков.

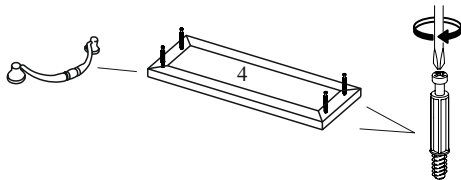

5.7. Закрепите внутреннюю часть направляющих к деталям 8 и 8а с помощью шурупов 3,5х16.

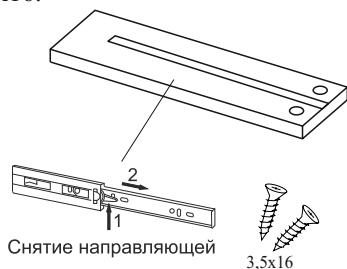

ВНИМАНИЕ! В зависимости от производителя направляющих места вкручивания шурупов могут отличаться. Необходимо выровнять направляющие по краю детали.

6. Сборка ящика. **ВНИМАНИЕ!** При сборке избегать неосторожных ударов и излишних усилий. Сборку производить в горизонтальном положении.

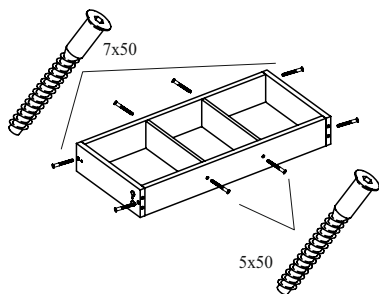

6.1. Закрепите детали 3 между деталями 14 с помощью евривинтов 5х50. Закрепите детали 14 между деталями 8 и 8а с помощью евривинтов 7х50.

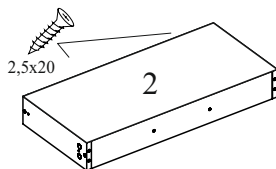

6.2. Выровняйте диагонали ящика, закрепите дно ящика ДВП на шурупы 2,5х20.

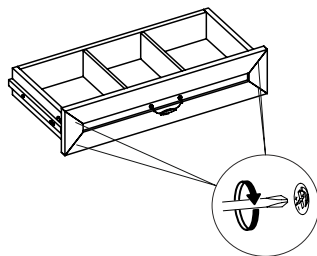

6.3. Закрепите к ящику фасад и затяните эксцентрики.

7. Сборка стола.

ВНИМАНИЕ! При сборке избегать неосторожных ударов и излишних усилий.

Сборку производить в горизонтальном положении.

7.1. Закрепите деталь 28 к детали 33 с помощью евровинтов 7x50.

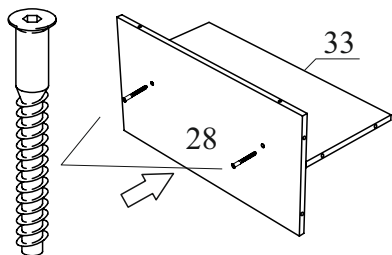

7.2. Закрепите детали 28 и 33 между боковинами затянув эксцентрики. Наклейте на ноги подпятники войлочные.

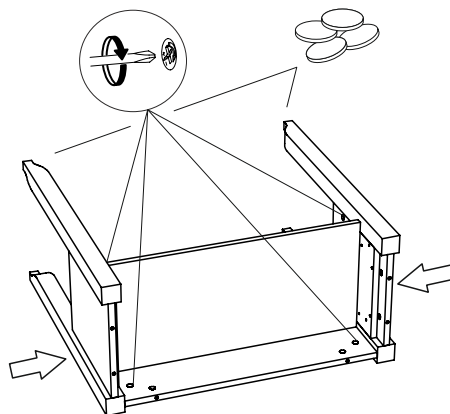

ВНИМАНИЕ! Если на стол будет установлена надстройка, то пропустите следующие три шага.

7.3. Аккуратно поставьте стол на ноги. Установите столешницу (дет. 17) и затяните эксцентрики.

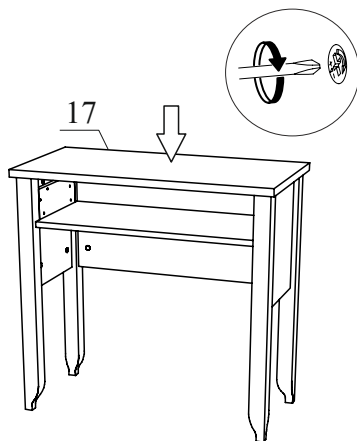

7.4. Вставьте ящики **не применяя больших усилий.**



7.5. Установите пластмассовые заглушки на шляпки евровинтов и головки эксцентриков на видимых поверхностях изделия.

8. Установка фурнитуры для сборки надстройки.

8.1. Закрепите дюбеля для эксцентриков в детали 35 и 35а.

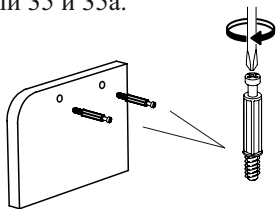

8.2. Вставьте эксцентрики в детали 32.

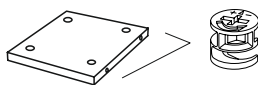

9. Сборка ящика от надстройки.

9.1. Закрепите детали 7 и 7а между деталями 6 с помощью евровинтов 5х50. Закрепите дно ящика к корпусу с помощью евровинтов 5х50.

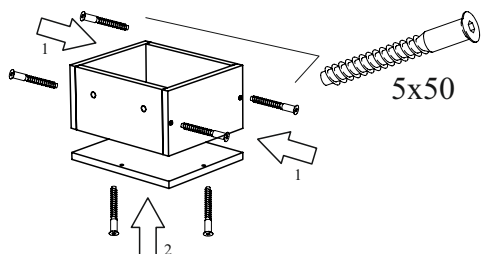

9.2. Закрепите ручку к фасадам (дет. 10).

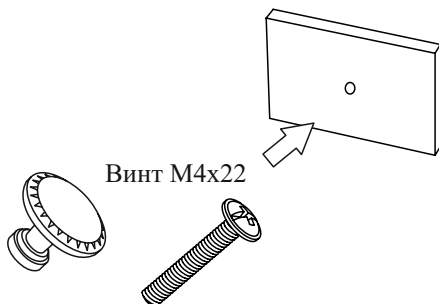

9.3. Закрепите фасады (дет. 10) к ящикам с помощью винтов 6х20. Приклейте к дну (дет. 5) подпятники войлочные.

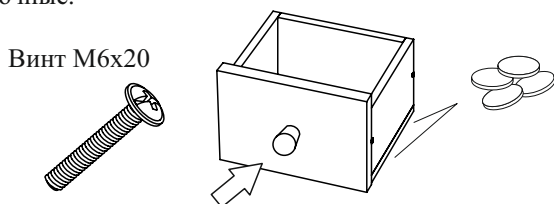

10. Сборка надстройки.

10.1. Закрепите детали 32 между деталями 35 и 35а затянув эксцентрики.

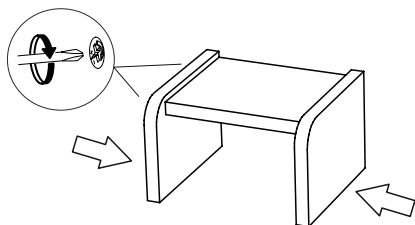

10.2. Закрепите детали 35 и 35а к детали 34 с помощью евровинтов 7х50.

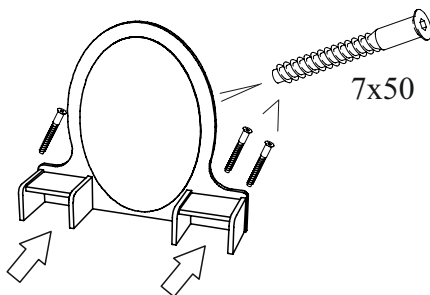

10.3. На столешнице (дет. 17) рассверлите отверстия $\phi 5 \times 20$ и закрепите надстройку с помощью саморезов 4x35.

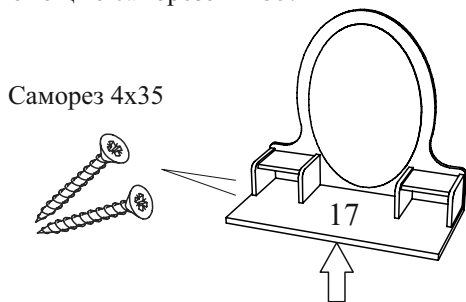

10.4. Установите столешницу (дет. 17) и затяните эксцентрики.

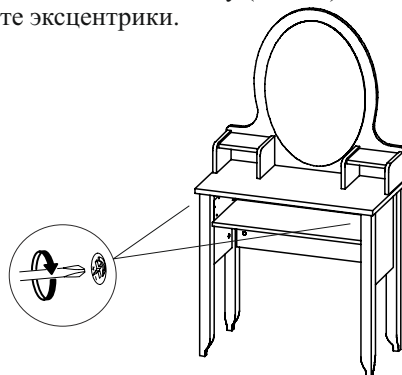

10.5. Установите ящики.

10.6. Установите пластмассовые заглушки на шляпки евровинтов и головки эксцентриков на видимых поверхностях изделия.

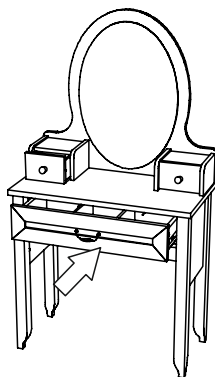

6. Рекомендации по эксплуатации и обслуживанию

Качество и комплектность изделия рекомендуется проверять в магазине при покупке в распакованном виде. Сборка изделия должна проводиться в порядке, изложенном в настоящем руководстве. Удаление пыли с изделия следует проводить слегка влажной мягкой салфеткой. Во избежание деформации деталей и изменения цвета изделия не устанавливать мебель на прямом солнечном свете.

При эксплуатации изделия **ЗАПРЕЩАЕТСЯ** :

- 1) устанавливать мебель вблизи отопительных приборов, вплотную к сырým стенам и в помещениях с относительной влажностью более 70%;
- 2) применять химические чистящие средства для уборки мебели.

7. Гарантии изготовителя

7.1 Гарантийный срок эксплуатации изделия - 18 месяцев со дня продажи магазином. В период гарантийного срока изготовитель гарантирует ремонт изделий или их замену, если потребителем не нарушены правила эксплуатации.

7.2 Изготовитель оставляет за собой право вносить изменения в конструкцию изделия, не ухудшая его конструктивные и эксплуатационные характеристики.

ОТК _____

ООО "Фабрика 38"

Россия, Удмуртская Республика, г.Ижевск, ул. Саратовская, д.37А

Тел./факс (3412) 74-29-81 38popugaev@sign.izhnet.ru www.mebel-sign.ru