

"ЛЕРОМ" - это гарантия высокого качества и экологической безопасности продукции.
Производство сертифицировано по ГОСТ Р ИСО 9001.
Декларация ТПС №: RU D-RU. AE83.B.00001; RU D-RU. AE83.B.00002; RU D-RU. AE83.B.00003.

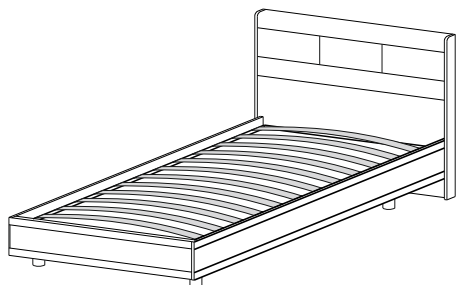

Россия, 442965, Пензенская область,
г. Заречный, проезд Фабричный, 11,
ООО "Мебельная компания "Лером"
e-mail: Info@lerom.ru <http://www.lerom.ru>
Тел./Факс: (8412) 65-33-01, 65-33-02, 65-33-03,
65-33-04, 65-33-05
Отдел сервиса: (8412) 65-33-06



KP-2805
Кровать (0,9x1,9)
1100(370*)x1005x1980

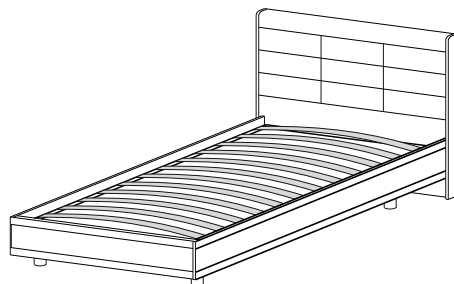

KP-2855
Кровать (0,9x1,9)
1100(370*)x1005x1980

Инструкция по сборке и эксплуатации мебели

ОБЩИЕ ТЕХНИЧЕСКИЕ УКАЗАНИЯ ПО СБОРКЕ.

Перед сборкой внимательно ознакомьтесь с данной инструкцией. Для сборки мебели желательно воспользоваться помощью квалифицированных специалистов. Проверьте комплектность деталей и фурнитуры по комплектовочной ведомости.

Во избежание появления царапин, сборку необходимо проводить на мягком подстилочном материале.

При сборке необходимо руководствоваться схемами сборки, представленными в прилагаемой инструкции. Рекомендуется монтировать каркас в горизонтальном положении.

Рекомендуемый инструмент для сборки, не входящий в комплект поставки мебели:

















- отвертка крестообразная №2;
- молоток слесарный;
- уровень;
- рулетка (3м);
- дрель (шуруповерт);
- сверло Ø2,5x50 мм, Ø5x80 мм и Ø8x80 мм;
- бур по бетону Ø10x160 мм (для модулей, требующих обязательного крепления к стене);
- ключ «рожковый» 10мм. (для модулей, требующих обязательного крепления к стене);
- ключ «рожковый» 13мм. (для кроватей с механизмом подъема матраса и основания)

ГАРАНТИЙНЫЕ ОБЯЗАТЕЛЬСТВА.

1. Изготовитель гарантирует соответствие мебели требованиям ГОСТ 16371-2014и 19917-2014 при соблюдении условий транспортировки, хранения, сборки, эксплуатации.
2. Гарантийный срок эксплуатации мебели: Для общественных помещений -18 мес., бытовой - 24 мес. Гарантийный срок при розничной продаже через торговую сеть исчисляется со дня продажи мебели, при вне розничном распределении - со дня получения ее потребителем.
3. Согласно постановлению правительства Российской Федерации от 16 июня 1997 г. № 720 мебель относится к товарам длительного пользования. В связи с этим по истечении срока службы (10 лет) потребитель должен обратиться в специализированную организацию по ремонту мебели с целью оценки дальнейшей пригодности мебели к безопасной эксплуатации и определение возможного дальнейшего срока службы.
4. Предприятие оставляет за собой право на замену фурнитуры и метизов, не влияющих на изменение конструкции и качества изделия.
5. В мебельном наборе могут быть конструктивные изменения, не указанные в данной инструкции и не ухудшающие качество изделия, так как МЕБЕЛЬНАЯ КОМПАНИЯ "ЛЕРОМ" постоянно работает над улучшением производимой продукции.
6. При обнаружении брака или некомплектности обращаться к продавцу, указав номер ОТК и дату изготовления. ВНИМАНИЕ! Производственными дефектами изделия не являются: особенности, обусловленные фактурой материала или стилем изделия, такие как незначительные цветовые отличия или отличия текстуры элементов изделия; незначительное цветовое отличие элементов изделия от образцов, представленных в каталогах и иных печатных изделиях, которое обуславливается особенностями полиграфии; незначительное цветовое отличие элементов изделия от образцов, выставленных в торговых точках, поскольку цвет поверхностей в процессе хранения и эксплуатации может меняться; по указанной выше причине не является дефектом несоответствие по цвету с приобретенной ранее мебелью элементов на замену или элементов по дополнительным заказам; обычное истирание покрытия в местах частого прикосновения; ослабление соединений, снижение подвижности петель и замков, осложнения хода дверей и ящиков в процессе постоянного использования, вызванные отсутствием ухода за изделием.

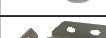
ПРАВИЛА УХОДА И ЭКСПЛУАТАЦИИ.

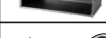
1. Для сохранения эксплуатационных и эстетических качеств мебели в течении длительного срока необходимо соблюдать условия её хранения, правил эксплуатации и ухода.
2. Мебель рекомендуется эксплуатировать в проветриваемом, сухом помещении с температурой воздуха не ниже +10 С, не выше +40 С, и относительной влажностью воздуха 65+15 %.
3. При эксплуатации изделий, имеющих стеклянные створки, полки и зеркала необходимо помнить, что эксплуатация стеклоизделий и зеркал с трещиной сопряжено с риском получения травмы. При появлении трещин надо немедленно заменить стеклоизделие.
4. Во избежание опрокидывания шкафа (тумбы) запрещается в пустом (незаполненном вещами) изделии открывать все двери или выдвигать все ящики одновременно.
5. Пользование кроватью с ортопедической решеткой недопустимо без матраса. Также нежелательны резкие ударные нагрузки во избежание поломок реек эластичного основания.
6. Запрещается использовать механизм подъема в кровати без установленного матраса.
7. В процессе эксплуатации мебели возможно ослабление крепежной фурнитуры - необходимо периодически подтягивать их.
8. Во избежание потери товарного вида мебель и зеркала рекомендуется защищать от прямых солнечных лучей (может привести к изменению цвета), не должна размещаться вблизи отопительных приборов, сырых и холодных стен.
9. Не допускать попадания воды и технических жидкостей на поверхность мебели, не следует ставить на поверхность горячие предметы без теплоизоляционной прокладки.
10. Беречь поверхность мебели от механических повреждений.
11. Для чистки мебели использовать чистую, сухую и мягкую ткань. При необходимости более тщательной очистки, можно использовать средства по уходу за мебелью, после чего вытереть очищаемые элементы досуха.
12. Лицевую фурнитуру следует чистить мягкой тканью с применением хозяйственного мыла, после чего вытирать насухо. Металлические и стеклянные элементы мебели чистить с использованием средств, предназначенными для чистки материалов этого типа.
13. **Внимание! Нельзя применять для чистки мебели эфир, ацетон, бензин и др. растворители, а так же абразивные материалы жесткие средства!**
14. После окончания эксплуатации мебели, ее необходимо утилизировать, для этого необходимо доставить ее на специализированное предприятие по обработке мусора. Часть материалов, из которых изготовлена мебель, отправятся на вторичную переработку. А остатки будут уничтожены либо измельчены для дальнейшего захоронения в специально отведенных местах — это необходимо для сохранения экологии окружающей среды.

КОМПЛЕКТ ФУРНИТУРЫ		*	КР-2805 КР-2855	КОМПЛЕКТОВОЧНАЯ ВЕДОМОСТЬ				кол-во упаковок	
				*	наименование	размер	кол-во	КР-2805	КР-2855
	Опора-нога	①	2						
	Болт М10х50 для опоры	②	2	Упаковка № 4709	щиток	1002x1100	1	1	-
	Опора с гвоздем	③	3	Упаковка № 4710	щиток	1002x1100	1	-	1
	Уголок 28x28x160	④	2	Упаковка № 4711	царга	1923x250	2	1	1
	Уголок 28x24x28x160	⑤	2	Упаковка № 4712	вставка	254x39	2		
	Винт М6х14	⑥	38	Упаковка № 4712	царга	926x250	1	1	1
	Винт М8х45	⑦	16	Упаковка № 3457	труба основание матраца	1805	2	1	1
	Гайка М8	⑧	16	Упаковка № 3457	труба основание матраца	805	2		
	Шайба гровер М8	⑨	16	Упаковка № 3458	ламель	885	14	1	1
	Винт М6х40	⑩	2	Упаковка № 3471	труба опорная	904	1	1	1
	Винт М6х70	⑪	2		фурнитура		1	1	1
	Гайка М6	⑫	4						
	Шайба М6	⑬	4						
	Уголок для сборки основания	⑭	4						
	Уголок пластиковый	⑮	4						
	Латодержатель	⑯	28						
	Ключ шестигранный SW4	⑰	1						
	Ключ шестигранный SW5	⑱	1						
	Уголок 60x35	⑲	2						

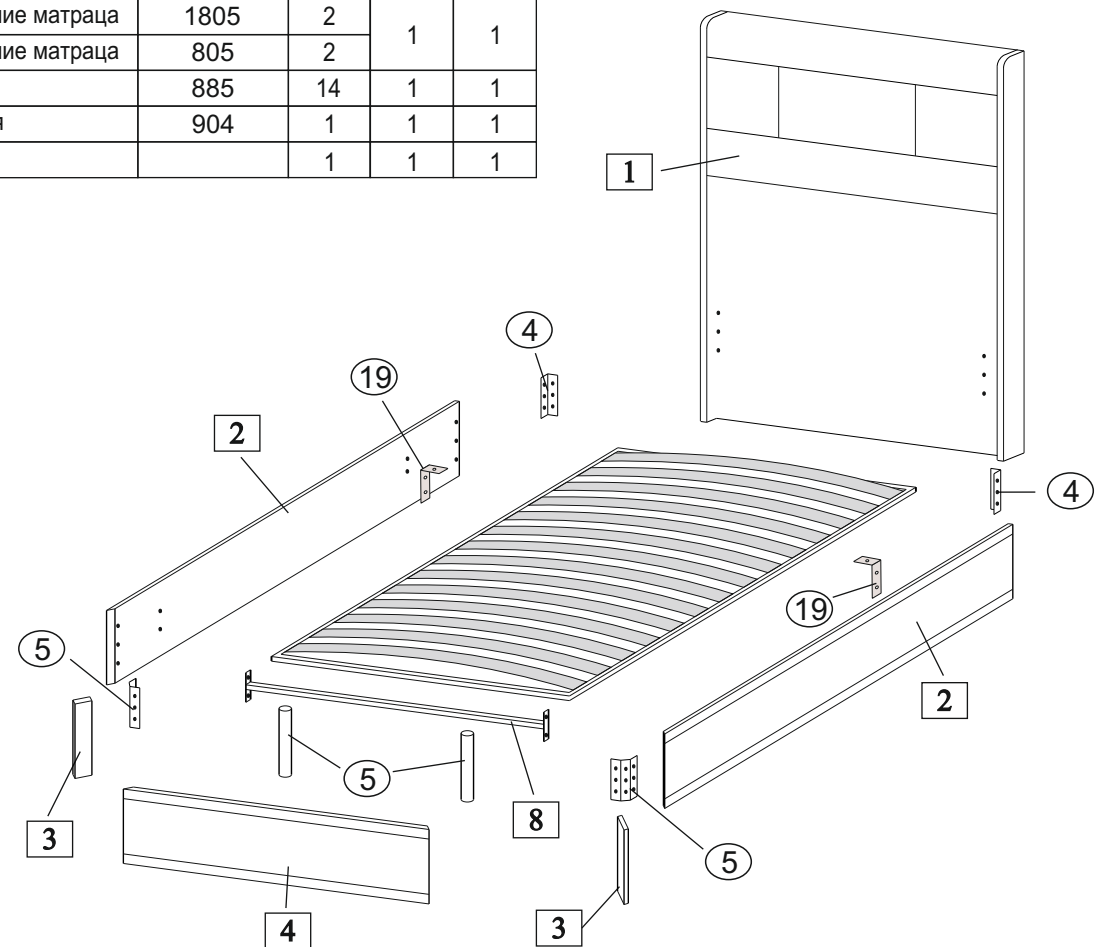

ПОРЯДОК СБОРКИ:

1. В щиток забиваем опоры с гвоздем (③).
2. С помощью уголков (⑤) и винтов М6х14 (⑥) стягиваем царги (детали №2, 4) и вставка (деталь №3) между собой.
3. Уголком 4 и винтов М6х14 (⑥) стягиваем царги и щиток (деталь №1) между собой.
4. К царгам винтов М6х14 (⑥) крепим уголок (⑱), опорную трубу (деталь №8).
5. К опорной трубе (деталь №8) болтом М10х50 (②) приворачиваем опоры (①).
6. Собираем основание, укладываем его в корпус кровати.
7. Винтом М6х70 (⑪) с гайкой (⑫) стягиваем основание с опорной трубой, винтом М6х40 (⑩) с гайкой (⑫) стягиваем основание с уголками.

Схема сборки ортопедического основания

1. В торцы металлических труб (деталь №5) вставьте пластмассовые уголки (15) до упора.
2. С помощью металлических уголков (14) и крепежных элементов (7)(8)(9) соберите металлические трубы (детали №6, 6) в единую раму, не затягивая крепежные элементы.
3. Выровняйте длины диагоналей ($A=B$), а затем затяните крепежные элементы (7) и (8).
4. Надавливанием защелкните латодержатели (16) в соответствующие отверстия на одной из боковых труб (деталь №5).
5. Вставьте деревянные ламели (деталь №7) в зафиксированные латодержатели (16), а свободные концы вставьте в смежные латодержатели (16), затем надавливанием защелкните латодержатели (16) в соответствующие отверстия на противоположной боковой трубе (деталь №5).

